

# DRAABE

a WMH Company

## Sistema de humidificación del aire

### AirFog



# Sistema de humidificación del aire

## Tres variantes para cualquier aplicación: Variable, sencillo, compacto...



AirFog Vario con unidad de control, unidad de alimentación y boquillas AF-1 ubicadas individualmente

El sistema de boquillas de aire a presión AirFog se caracteriza por un sencillo manejo, unas posibilidades de aplicación flexibles y la boquilla de vacío autolimpiable AF-1. La sofisticada y robusta técnica garantiza un servicio fiable y de reducido mantenimiento.

### **AirFog Vario - Alta flexibilidad gracias a la estructura modular**

Con la variante AirFog Vario se pueden conseguir por cada circuito de regulación unos rendimientos de 7 a 140 kg/h (1-20 boquillas AF-1). Las boquillas pueden ser ubicadas individualmente en el espacio en función de las necesidades correspondientes. Gracias a la estructura modular queda garantizada una óptima distribución de la humedad especialmente en locales grandes (o angulares) y en caso de humidificación de pistas de material. Los diferentes componentes del sistema están concebidos para montaje mural.



AirFog Vario Easy con unidad de control, consola y unidad de alimentación (válvula de vacío/aire principal)

### **AirFog Vario Easy - Trabajos de instalación reducidos**

AirFog Vario Easy es una unidad completa que se suministra lista para su conexión y un rápido montaje mural o de techo. Con un rendimiento de cómo máximo 140 kg/h (1 circuito de regulación con un máximo de 20 boquillas AF-1), este sistema resulta ideal cuando se requieren altos rendimientos de humidificación, y que al mismo tiempo se pretenden mantener reducidos los trabajos de instalación. Las consolas están disponibles con diferentes longitudes y con diferentes números de boquillas.



AirFog Compact con dos boquillas y unidad de control

### **AirFog Compact - Completamente listo para la conexión**

La variante AirFog-Compact lista para la conexión destaca por un rápido y sencillo montaje, así como por una rápida puesta en servicio. Con 7 kg/h (1 boquilla) o 14 kg/h (2 boquillas), este sistema resulta especialmente adecuado para locales más pequeños.

# AirFog



## La boquilla AF-1 autolimpiante: Sencillamente buena

Un sencillo control resulta suficiente para poner en servicio el sistema de humidificación Airfog. La unidad de control se encarga de la limpieza automática de las boquillas para evitar acumulaciones en la salida de las boquillas. Unos testigos informan sobre el estado de servicio actual.

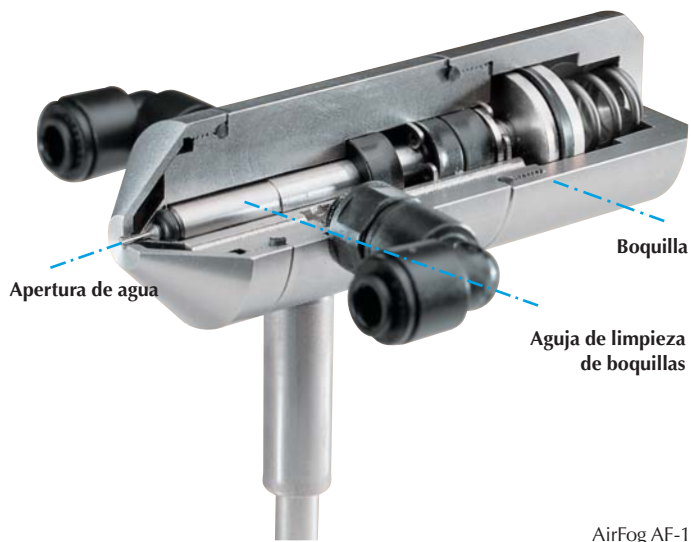

AirFog AF-1

### Ventajas claras de un sólo vistazo

- Sin preparación específica del agua**  
En muchos casos es posible hacer funcionar el sistema AirFog con agua del grifo normal. De fábrica se recomienda la pre-conexión de un filtro de 5 µm.
- Boquilla autolimpiante**  
La boquilla de vacío AF-1 se limpia automáticamente para prevenir acumulaciones en la salida de las boquillas. De este modo se garantiza una óptima imagen de proyección y un servicio libre de anomalías.
- Servicio de reducido mantenimiento**  
El control fiable y la técnica acreditada a lo largo de muchos años garantizan el empleo constante y de reducido mantenimiento.
- Variantes del sistema**  
Para diferentes tamaños de local y necesidades de humidificación se encuentran disponibles tres variantes del sistema adaptadas individualmente.

## Rendimiento y tamaño

Datos técnicos	AirFog		
	Compact	Vario Easy	Vario
Capacidad máxima	7 kg/h (14 kg/h)	140 kg/h	140 kg/h
Consumo de aire a presión*	57 NI/min	57 NI/min	57 NI/min
Material de boquilla	Acero CrNi	Acero CrNi	Acero CrNi
Consumo de energía (máx.)	20 VA	20 VA	20 VA
Conexión eléctrica	24V/50-60 Hz	24V/50-60 Hz	24V/50-60 Hz

\*con 5 bar, por cada boquilla





En todo el mundo  
cerca de usted



DRAABE Industrietechnik GmbH  
Schnackenburgallee 18  
D - 22525 Hamburg  
Alemania

Teléfono: + 49 40 - 85 32 77 - 0  
Fax: + 49 40 - 85 32 77 - 44

E-Mail: [draabe@draabe.com](mailto:draabe@draabe.com)  
Internet: [www.draabe.com](http://www.draabe.com)

**DRAABE**  
a WMH Company

## DRAABE *AirFog*

DRAABE figura entre los fabricantes líderes de sistemas para la humidificación industrial directa al ambiente. Los sistemas DRAABE garantizan en los más diversos ámbitos de aplicación una humedad del aire regulada, sirviendo así de protección frente a problemas de procesamiento y mermas de calidad. Gracias al carácter del sistema se pueden realizar en cualquier momento soluciones flexibles e individuales para el cliente.

Como empresa del Grupo Axair, DRAABE forma parte de una potente agrupación que es líder a nivel mundial en desarrollo, producción y distribución de sistemas de humidificación del aire. Más de 50 representaciones a nivel mundial son nuestros socios para asegurar nuestra competencia en asesoramiento, servicio y cercanía al cliente en todos los continentes.

HANSEATA S.A.  
Almirante, 8  
28004 MADRID



Teléfono: 915 318 218  
Fax: 915 324.508

E-Mail: [info@hanseata.es](mailto:info@hanseata.es)  
Internet: [www.hanseata.es](http://www.hanseata.es)